

Акционерное общество "Бештау"

Паспорт изделия
Стул «Парма» 1
MN.201.00.00.000
N-201

810 x 550 x 435 x 465

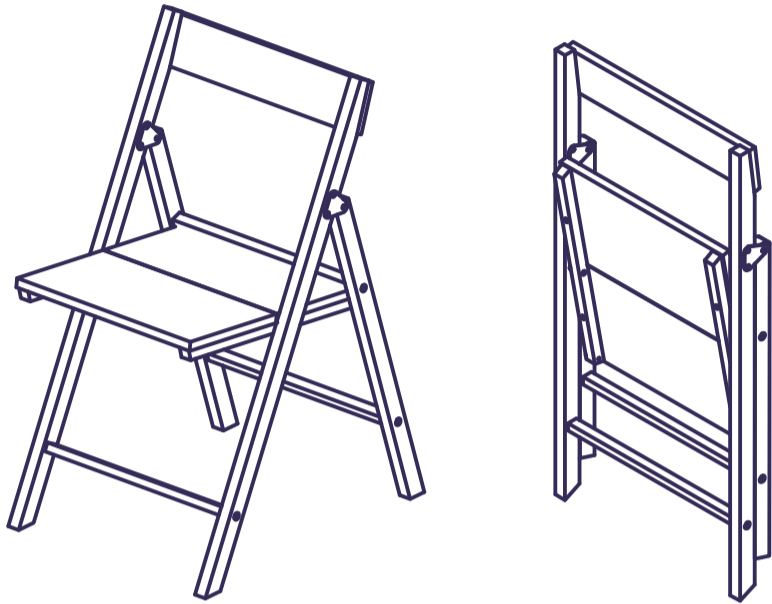

ПАРТИЯ №1



Адрес предприятия-изготовителя:
АО «Бештау» Россия
357700 г. Кисловодск Ставропольского края
ул. Промышленная, 14.
www.beshtau-mebel.ru

ЕАЭС

ГАРАНТИЙНЫЙ ТАЛОН

Стул «Парма» 1 MN.201.00.00.000 изготовлен АО «Бештау» в соответствии с требованиями технического регламента Таможенного союза 025/2012 «О безопасности мебельной продукции». Декларация о соответствии ЕАЭС N RU Д - RU.PA03.B.72725/23, действительна до 01.05.2028 г.

УСЛОВИЯ ГАРАНТИИ

1. Предприятие-изготовитель гарантирует соответствие изделия требованиям технического регламента Таможенного союза 025/2012, ГОСТ 19917-2014 при соблюдении условий транспортирования, хранения, сборки и эксплуатации.
Гарантийный срок эксплуатации - 18 месяцев со дня продажи изделия.
Дефекты производственного характера, выявившиеся в течение гарантийного срока, устраняются за счет предприятия-изготовителя.
2. Изделие снимается с гарантийного обслуживания в следующих случаях:
 - наличие механических повреждений, следов постороннего вмешательства, изменений в конструкции, возникающих в результате неправильной эксплуатации, некачественной сборки, ремонта или транспортировки;
 - эксплуатация не в соответствии с назначением или в условиях, для которых оно не предназначено;
 - превышение допустимых нагрузок на изделие (согласно ГОСТ 19917-2014 статическая прочность 100 даН) и несоблюдение правил эксплуатации и ухода за изделием.
3. Гарантия не распространяется на следующие неисправности:
 - повреждения, вызванные стихией, пожаром, бытовыми факторами;
 - повреждения, вызванные попаданием на поверхность изделий едких веществ или жидкостей.
 - естественное выцветание лакокрасочных покрытий с течением времени.

ПРАВИЛА ЭКСПЛУАТАЦИИ И УХОДА

1. Изделие должно храниться и эксплуатироваться в закрытых отапливаемых помещениях вдали от приборов отопления при температурном режиме от +2° С до +40° С и относительной влажности воздуха от 50 до 70%.
2. Не допускайте прямого воздействия солнечных лучей на изделие.
3. Не допускайте попадания на изделие влаги и соприкосновения с горячими предметами.
4. При ослаблении элементов креплений необходимо их периодически подтягивать.
5. Поверхности изделия следует предохранять от воздействия различных растворителей, кислот и щелочей.
6. Поверхности изделия можно освежить, применяя специальные составы, имеющиеся в продаже. Не допускается применение соды, порошков и других материалов, не предназначенных для ухода за мебелью из натуральной древесины с лакокрасочным покрытием.
7. Помните, что сохранность и долговечность изделия значительно зависит от условий его эксплуатации и ухода за ним.
8. При соблюдении перечисленных правил срок службы изделия 10 лет.

ПРИМЕЧАНИЕ:

Конструкционные материалы для изготовления стула согласно ГОСТ 19917-2014 „Мебель для сидения и лежания. Общие технические условия“:
- основной конструкционный материал - массив древесных пород;
- сиденье и спинка - плита древесностружечная, облицованная пленкой на основе термореактивных полимеров (ламинированная) (ГОСТ 32289-2013)
- лакокрасочное покрытие (ГОСТ 33095-2014), III класс покрытия деталей (ГОСТ 9.032-74).

ШТАМП ОТК

ДАТА ПРОДАЖИ

" ____ " ____ 20 г.

ШТАМП МАГАЗИНА

КОМПЛЕКТОВОЧНАЯ ВЕДОМОСТЬ

Наименование	Размеры детали	Код	Кол-во
Ножка задняя правая	640x34x23	A	1
Ножка задняя левая	640x34x23	B	1
Ножка передняя правая	900x34x23	C	1
Ножка передняя левая	900x34x23	D	1
Проножка	386x20x15	E	3
Подголовник	426x90x16	F	1
Планка сиденья	434x30x20	G	2
Основание сиденья	380x223x16	H	2
Пакет фурнитуры	-	-	1

КОМПЛЕКТ ФУРНИТУРЫ

Вид	Наименование	Кол-во
	Стяжка СНЦ винт М6х30	4
	Стяжка СНЦ винт М6х40	6
	Саморез SW 5,0x35	2
	Стяжка межсекционная d5x27	6
	Винт М4х14	6
	Стяжка евро 50мм	6
	Ключ L 4 мм	1
	Шайба А6	8
	Шайба пластик d10/d30	4
	Пластина крепежная	4

ПАРТИЯ №1

Предприятие оставляет за собой право вносить некоторые конструктивные изменения, не ухудшающие внешний вид и не влияющие на функциональные свойства изделия.

Уважаемый покупатель, если у Вас есть претензии к качеству деталей или Вы получили некомплектное изделие, Вам необходимо обратиться в магазин и предоставить следующие данные:

- дату выпуска и партию изделия (указаны в маркировке изделия),
- код детали (указан в данном паспорте),
- № упаковщика (указан на упаковке).

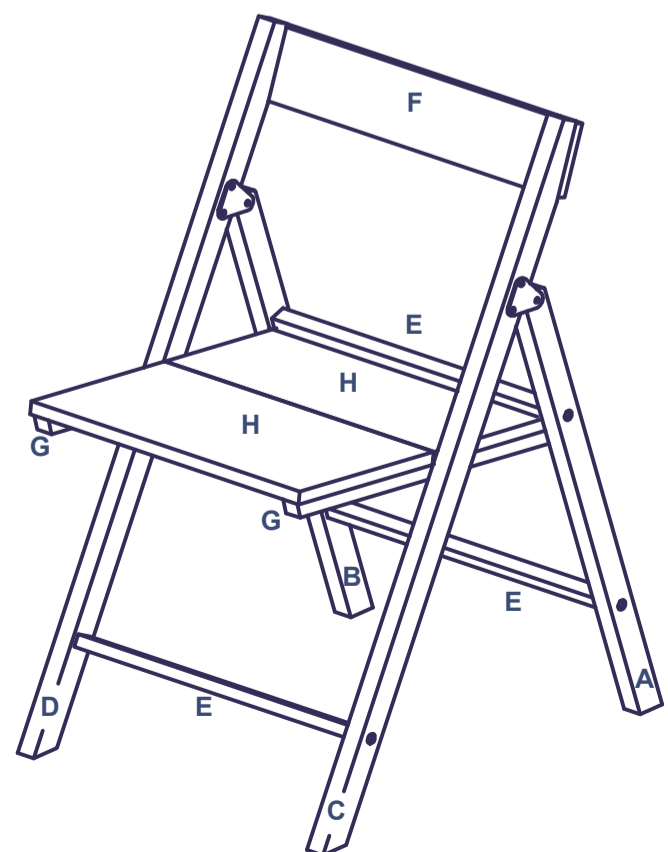
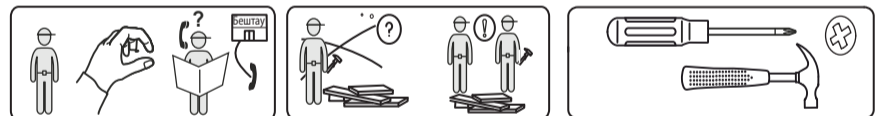

ИНСТРУКЦИЯ ПО СБОРКЕ (стул складной)

При сборке мебели необходимо строго следовать указаниям данной инструкции. Сборку производить на чистой и ровной поверхности, покрытой тканью или плотной бумагой, во избежание повреждения лакокрасочного покрытия.

